

Konisk blandtorkare och reaktor AMT

Varm/kall/tryck/vakuumreaktioner av torra, fuktiga och viskösa material.

Blandtorkare-reaktorn kan användas för pulver och suspensioner samt för krämer och degar (vi rekommenderar att testa först). Torkningen är extremt snabb och skonsamt. Blandningar med rinnförmåga (flowability) kan tömmas nästan helt utan rester. Torkverktyget kan användas som en steriliseringsapparat och steriliseringskammare i enlighet med FDA-föreskrifter. Det uppfyller EHEDG-kraven och hygienstandarderna 3-A..

Transportmekanismen kan ha valfri kylning

Apparaten är tryck- och vakuumsäker, komplett isolerad och temperaturkontrollerad med hjälp av vatten, ånga eller termisk olja.

Tvättlans

Blandningskammaren och blandningsverktyget är komplett svetsad och slipad.

Skärrotorerna kan påskynda blandnings-/torkningsprocessen och samtidigt vara disagglomerande (tack vare glidringtätning).

Blandningskammare: ATEX zon 20

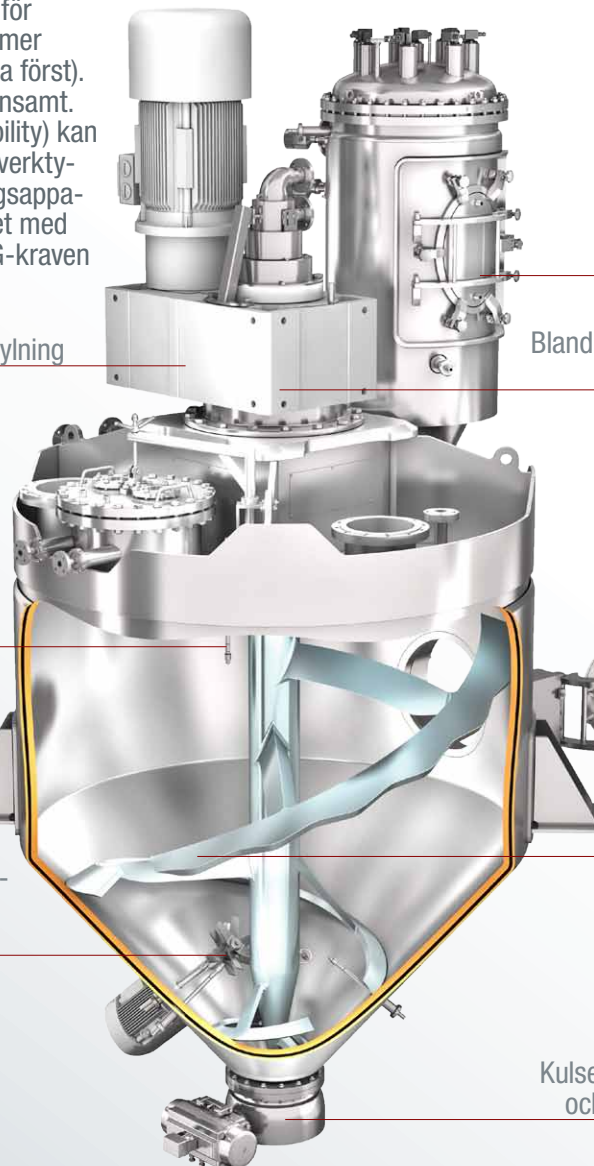

Ångfilter med inspektionsdörr i sidan (temperaturkontrollerad) och på begäran med Clever-Cut®-konstruktion.

Blandningsverktyget kommer uteslutande toppmonterat och med ovan drift

Manhållet är uppvärmt och kan alternativt vara placerad i sidan eller ovanpå

SinConvex®-blandningsverktyget är fullständigt temperaturkontrollerat, vilket garanterar excellent blandningskvalitet och tömning

Kulsegmentventilen är utan dödutrymme och både vakuumsäker och tryckbeständig



Huvudplattan lyfter automatiskt

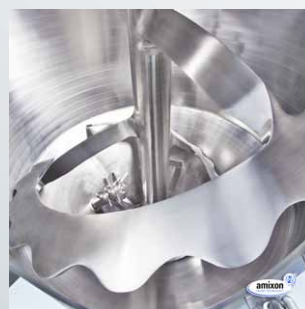

Uppvärd blandningsverktyg



Ångfilter på huvudplattan

AMT-1-7111-2020 SE



LIFESCIENCE



FOOD



ANIMAL CARE



DETERGENTS

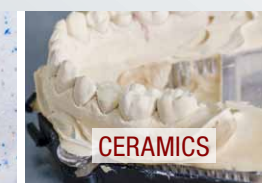

CERAMICS



POLY

Användningsfördelar

- ✓ Snabb och skonsam torkning vid låga temperaturer och låg rotationshastighet, t.ex. ifall svampsporer, bakteriekulturer eller effektpigment behöver torkas.
- ✓ Det är också möjligt att blanda intensivt och disagglomerera i samma apparat med högre perifera hastigheter och med multipla HighShear-knivar – t.ex. för keramiska färger eller bekämpningsmedel.
- ✓ Blandnings-/torkaren kan nå ovanifrån och kan rengöras snabbt och enkelt – både manuellt eller automatiskt. Den kan också alternativt steriliseras med ånga.
- ✓ Blandverktøget är komplett temperaturkontrollerat och kommer uteslutande toppmonterat och med ovandrift.
- ✓ Apparaten är super gastät. Det är möjligt att ha ett vakuum på 1 mbar abs.
- ✓ Låga fyllningsgrader på t.ex. 15% är också möjliga.
- ✓ Extra stora värmeväxlingsytor gynnar extremt korta torkningstider.

Pilotprojektering

amixon® fäster särskild vikt vid pilotprojekt i den egna provanläggningen. amixon® stöder dig i din produktutveckling med försök och demonstrationer av blandningsmetoder i de egna provanläggningarna. Våra topputrustade provanläggningar står till ditt förfogande i Tyskland, Japan, Indien, Thailand, Kina och USA.



Teknisk data

Vertikal blandtorkare/ reaktor Typ AMT Arbetsvolymen är samtidigt den maximala storleken per charge. Ideal blandnings- och torkningsverkan även vid låga fyllningsnivåer.	Blandarens ungefärliga bruttovolym	Ungefärliga mått för standardmodellen <i>Beställ gärna de exakta måttritningarna!</i>						Rotationsfrekvensen kan variera stort mellan ca 0,8 m/s upptill ca 3,5 m/s. Som regel körs amixon® blandtorkare/reaktorer med låga varvtal. ungefär		Den erforderliga drivningseffekten kan variera stort beroende på volymvikten, flödesegenskaper (seglflytande faser) rotationsfrekvens, tillredningsuppgift som t.ex. bryta upp agglomerat.		Viktuppgifter kan variera stort beroende på drivningens storlek och modellens utförande. Den dynamiska extralasten är mycket liten.
		A	B	C	D	E	F	från	till	från	till	
		Liter = dm ³	Liter	mm	mm	mm	mm	mm	Varv per minut		kW	kg
100	130	396	735	200	660	1166	478	28	105	1	3	980
200	260	473	935	200	825	1431	590	22	83	3	7	1230
300	390	462	1142	200	825	1431	553	19	73	4	12	1350
400	520	451	1142	200	968	1643	689	17	66	6	16	1500
500	650	462	1135	200	1100	1670	681	16	61	7	20	1956
600	780	473	1325	200	1100	1696	779	15	57	8	23	2300
800	1040	451	1395	220	1298	1982	741	14	52	9	29	2780
1000	1300	583	1595	220	1298	2014	914	13	48	11	35	3160
1500	1950	825	1805	220	1485	2332	1042	11	42	14	46	5060
2000	2600	858	1975	220	1639	2385	1147	10	38	16	56	5699
2500	3250	869	2085	220	1881	2862	1177	10	35	19	64	6320
3000	3890	880	2325	220	1881	2809	1312	9	33	21	72	7410
4000	5180	891	2455	220	2057	2544	1433	8	30	24	85	9496
5000	6470	891	2395	230	2211	2756	1538	8	28	28	97	12920
6000	7760	891	2685	230	2365	2809	1643	7	26	31	108	14200
7000	9040	968	2875	230	2640	3074	1568	7	25	33	118	15900
8000	10330	1045	3103	230	2640	3392	1808	6	24	36	128	18000
9000	11610	1045	3245	240	3080	3816	1530	6	23	38	136	19400
10000	12890	1045	3215	240	3080	4049	1680	6	22	41	145	21600
12000	15460	1100	3515	240	3080	4049	1905	6	21	45	160	25900
15000	19300	1210	3835	240	3080	4049	2356	5	19	51	181	31050

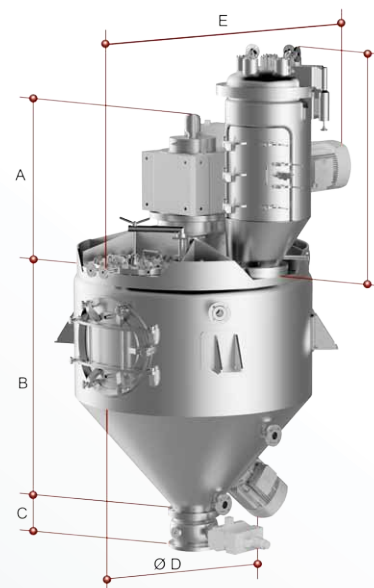

- Större utrustning upp till 50 m³ på begäran. Utrustning med andra proportioner går också att tillverkas av amixon®. Särskilt lågt byggande torkare/reaktorer där inbyggnadshöjden är begränsad eller slank byggande maskiner när den tillgängliga ytan är begränsad.
- Som professionellt svetsföretag har amixon® europeiska, japanska och amerikanska kvalifikationer för bearbetning av mycket varierande material. Material med produktkontakt på amixon® blandare är valfritt: Normalstål S355J2Ge, Hardox, austenitisk ädelstål 1.4301, 1.4541, 1.4571, 1.4404, 1.4539, 1.4529, Duplex-ädelstål 1.4462, 1.4162, 1.4363, samt Alloy 59-2.4605, Hastelloy-C22 och Nickel.
- Blandarna uppfyller på begäran maximala hygienkrav och uppfyller EHEDG-riktlinjerna för torra och våta rengöringsprocesser. Ytterligare uppfyller de FDAs hygienriktlinjer samt design föreskrifterna i 3-A Sanitary Standards.



amixon GmbH
Halberstädter Straße 55
33106 Paderborn
Deutschland

Tel. +49 (0) 52 51 / 68 88 88-0
Fax +49 (0) 52 51 / 68 88 88-999
E-Mail sales@amixon.com
www.amixon.com



amixon® producerar precisionsmixer, vakuum-blandtorkare, syntesreaktorer och granulatorer med störst möjliga fabriktjuktjup. Alla komponenter i amixon®-mixrar är tillverkade i Tyskland. Maskinerna tillverkas uteslutande på amixon®-fabriken i Paderborn, Tyskland.

© amixon GmbH, Paderborn. Eftertryck eller kopiering till elektroniska medier är endast tillåten med skriftligt tillstånd. Vi förbehåller oss rätten att göra ändringar, som går ut på framsteg inom process- eller produktionsteknologin.