

Vertikal-Einwellenmischer Typ VM

Ideale Mischgütern und kurze Mischzeiten für trockene, feuchte und pastöse Güter sowie Suspensionen

Vertikal-Einwellenmischer können FDA-konform als Sterilmischer und Reaktoren verwendet werden. Sie erfüllen die EHEDG-Anforderungen und die 3-A Sanitary Standards.

Handzugabe auf Wunsch

Waschlanze

SinConvex®-Mischwerk garantiert exzellente Mischgütern und gute Restentleerung

Schneidrotor zum Desagglomerieren und zur Flüssigstoffverteilung

Mischraum und Mischwerk fugenfrei verschweißt und verschliffen

Mischwerk nur oben angetrieben und gelagert

OmegaSeal® Türdichtung tottraumfrei

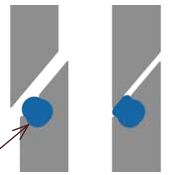

Große Inspektionstür, tottraumfrei, designed by Clever-Cut®

Mischraum: ATEX Zone 20

Normstutzen mit Auslaufklappe, tottraumfrei

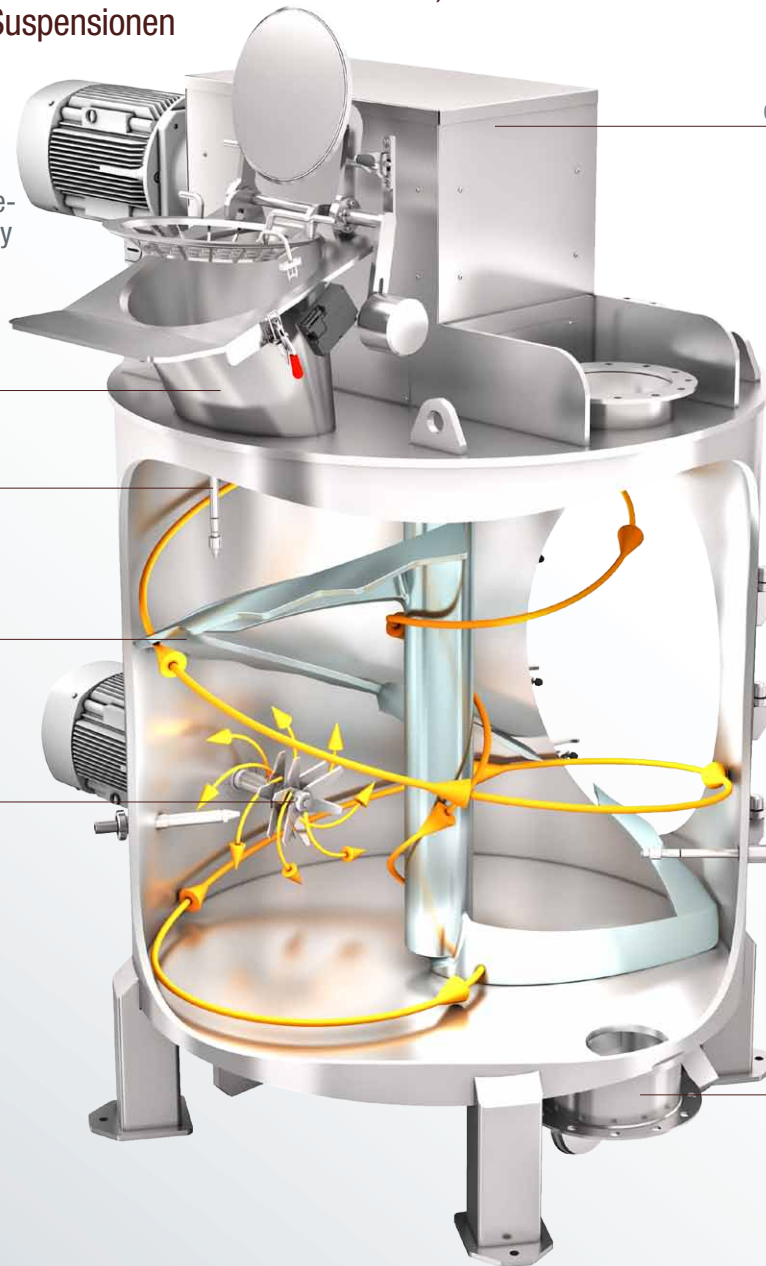

VM 2000 für Lebensmittelfarben



Mit DosiFlap® ist die BigBag-Abfüllung direkt aus dem Mischer möglich

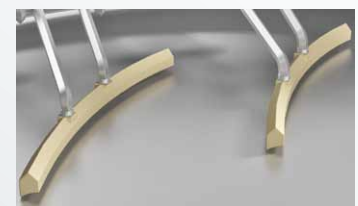

ComDisc® für ideale Restentleerung: Während der letzten Phase der Entleerung bestreichen die ComDisc® Elemente den Boden. So werden die letzten Reste entmischungsfrei ausgetragen.

VM-1-7002-2022 DE



LIFESCIENCE



FOOD



ANIMAL CARE



DETERGENTS

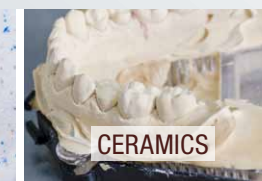

CERAMICS



POLY

Anwendungsvorteile

- ✓ Dieser Präzisionsmischer ist universell verwendbar für nahezu alle Arten von trockenen, feuchten oder suspendierten Feststoffen.
- ✓ Der Mischer garantiert ideale Mischgüten.
- ✓ Er ist besonders kompakt und robust gestaltet.
- ✓ Das Mischwerkzeug ist nur oben gelagert und angetrieben. Alles ist fugenfrei verschweißt und verschliffen.
- ✓ Die Inspektionstür ist besonders hygienisch gefertigt - nach dem Clever-Cut® Verfahren mit OmegaSeal® Dichtung - und dichtet dauerhaft tottraumfrei - auf Wunsch auch vakuumdicht oder gegen Überdruck.

Pilotierung

Besonderen Wert legt amixon® auf die Pilotierung im eigenen Technikum. amixon® unterstützt Sie bei Ihrer Produktentwicklung mit Versuchen und Vorführungen Ihrer Mischprozesse in werkseigenen Technika. Unsere exzellent ausgestatteten Technika stehen zu Ihrer Verfügung in Deutschland, Japan, Indien, Thailand, China, Südkorea und den USA.



Technische Daten

Auf Wunsch fertigt amixon® die Mischergrößen in 100 Liter Schritten von 100 Liter bis 50.000 Liter

Vertikal- Einwellenmischer Typ VM Die Typbezeichnung entspricht der maximalen Chargengröße in Litern. Bereits bei geringem Füllgrad höchste Mischgüten erzielbar.	Ungefähres Bruttovolumen des Mixers	Ungefähre Abmessungen der Standardausführung					Die benötigte Antriebsleistung kann stark variieren je nach Schüttdichte, Fließeigenschaft, Drehfrequenz, Aufbereitungsaufgabe wie z. B. Desagglomeration.		Gewichtsangaben können erheblich variieren je nach Größe des Antriebes und der Art der Ausführung. Die dynamischen Zusatzlasten sind sehr gering.
		Bitte fordern Sie detaillierte Maßblätter an!					von	bis	
		A	B	C	D	E	[kW]	[kg]	
	[Liter]	[mm]							
100	130	350	624	1200	620	145	1	5	560
200	260	420	774	1300	770	145	3	8	680
300	390	450	724	1400	900	145	5	15	720
4000	5180	750	1910	2900	1890	145	34	120	4240
5000	6470	850	2050	3200	2030	145	38	137	5840
40000	51210	1600	4300	5300	3844	145	121	436	33600

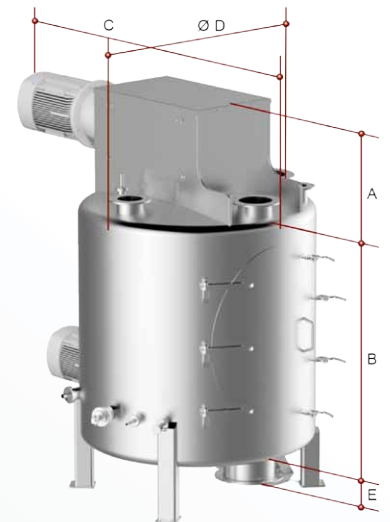

- Größere Mischer bis 50m³ auf Anfrage. Zumeist sind die Gefäßabmessungen relativ kubisch, so dass die Zylinderhöhe dem Zylinderdurchmesser entspricht.
- Die Drehfrequenz kann stark variieren von ca. 0,8 m/s bis ca. 3,5 m/s. In der Regel werden Vertikal-Einwellenmischer niedertourig betrieben.
- Auf Wunsch kann amixon® für Sie geänderte Proportionen anfertigen: Besonders niedrig bauende Mischer, wenn die Einbauhöhe begrenzt ist oder schlank bauende Mischer, wenn die verfügbare Grundfläche begrenzt ist!
- Als Schweißfachbetrieb verfügt amixon® über europäische, japanische und amerikanische Qualifikationen zur Verarbeitung verschiedenster Werkstoffe. Die produktberührten Werkstoffe der amixon® Mischer sind wahlweise: Normalstahl S355J2Ge, Hardox, austenitische Edelstähle 1.4301, 1.4541, 1.4571, 1.4404, 1.4539, 1.4529, Duplex-Edelstähle 1.4462, 1.4162, 1.4363 sowie Alloy 59-2.4605, Hastelloy-C22 und Nickel.
- Die Mischer erfüllen auf Wunsch höchste Hygieneanforderungen und entsprechen den EHEDG-Richtlinien für trockene und nasse Reinigungsregime. Sie erfüllen darüber hinaus die FDA-Hygienerichtlinien sowie die Designvorschriften der 3-A Sanitary Standards.



amixon GmbH
Halberstädter Straße 55
33106 Paderborn
Deutschland
+49 (0) 52 51 / 68 88 88-0
sales@amixon.de
www.amixon.de

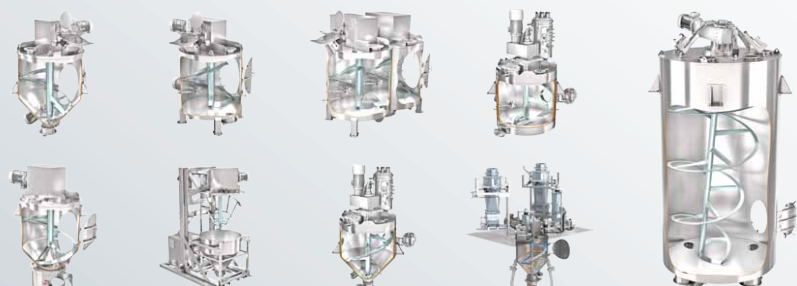

amixon® fertigt Präzisionsmischer, Vakuum-Mischtrockner, Synthesereaktoren und Granulatoren mit größter Fabrikationstiefe selbst. Alle Komponenten der amixon®-Mischer stammen aus Deutschland. Die Fertigung der Maschinen findet ausschließlich im amixon®-Werk in Paderborn, Deutschland statt.

© by amixon GmbH, Paderborn. Nachdruck oder Übertragung auf elektronische Medien nur mit schriftlicher Genehmigung. Änderungen im Sinne verfahrenstechnischen und fertigungstechnischen Fortschritts bleiben vorbehalten.