

Konus-Mischtrockner/Reaktor

patentiert

**Heiß/Kalt-Druck/Vakuum Reaktionen
für trockene, feuchte und pastöse Güter**

Bei staubexplosiven Gütern
Umfangsgeschwindigkeit
unter 1 ms⁻¹!

Der Mischtrockner/Reaktor ist verwendbar für Pulver, Suspensionen sowie für Pasten und Teige (Versuche empfohlen). Die Trocknung erfolgt extrem schnell und schonend. Rieselfähige Mischgüter sind restlos entleerbar.

Der Trockner kann FDA-konform als Sterilapparat und -reaktor verwendet werden. Er erfüllt die EHEDG-Anforderungen und die 3-a-sanitary-standards.

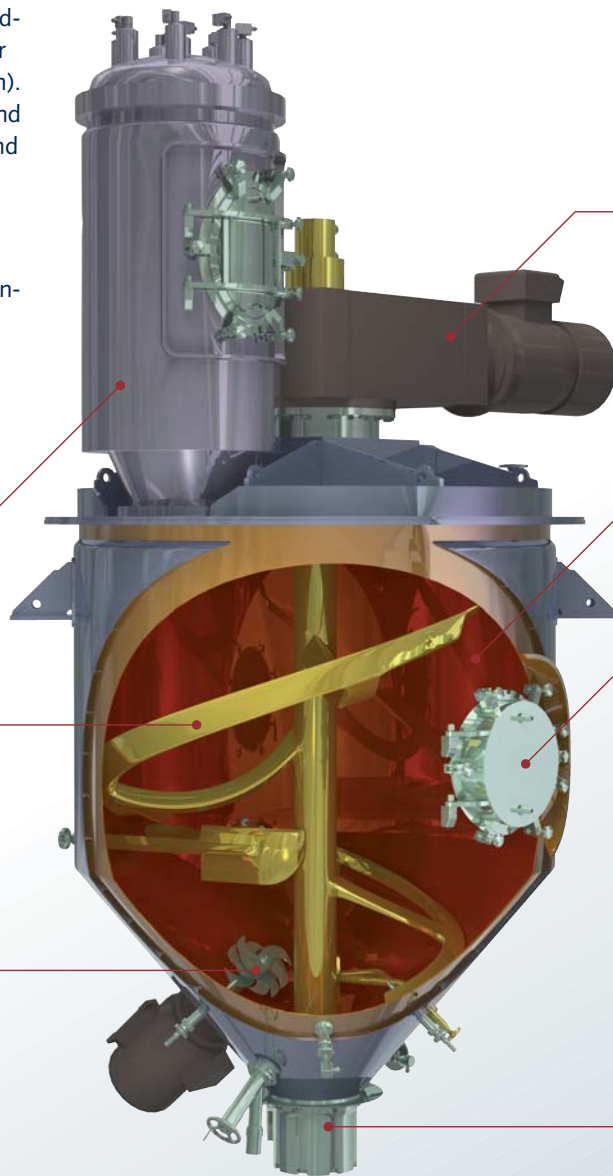

Getriebe
wahlweise gekühlt

Mischraum,
vollständig temperiert,
mit Isolierung

Brüdenfilter
wahlweise mit Inspektionstür

Mannöffnung
wahlweise seitlich oder oben

SinConcave®
Schraubenband-
Mischwerk, patentiert,
nur oben gelagert
und angetrieben,
vollständig temperiert

Auf Wunsch:
totraumfreie Inspektionstür,
designed by clever-cut®

Schneidrotoren können
den Mischtrocknungsprozess
beschleunigen und begleitend
desagglomerieren.

Verschlussventil,
totraumarm,
vakuum- und druckfest



Neu!

SinConvex® Mischwende in Form einer Sinuswelle für exzellente Mischwirkung und ideale Restlosentleerung. Patentrechtlich geschützt!

Steril-Reaktor mit 3000 Liter Nutzinhalt, eingebaut zwischen zwei Stockwerken.



www.amixon.com

Konus-Mischtrockner und -reaktor, Typ AMT

Bau- größe	ca. Maße in mm / ca. Gewichte in kg						Gewicht
	A	B	C	D	E	F	
100	480	800	150	700	1200	800	1800
200	580	1000	150	850	1450	1000	2150
400	550	1250	250	1100	1650	1000	2900
600	580	1450	274	1100	1700	1200	3400
800	550	1650	274	1100	1700	1200	3800
1000	700	1700	274	1280	2000	1200	4150
1500	1000	1800	274	1590	2300	1400	5050
2000	1050	2150	274	1590	2350	1400	5750
2500	1050	2650	274	1640	2850	1600	6300
3000	1050	2500	274	1860	2750	1600	7200
4000	1100	2650	300	2020	2500	1800	9000
5000	1100	2600	300	2160	2700	1800	10800
6000	1100	2950	300	2300	2750	2000	12600
7000	1200	3150	330	2420	3000	2000	14400
8000	1250	3350	330	2540	3200	2300	17100
10000	1250	3400	330	2950	3650	2300	19800
12000	1350	3850	340	2950	3600	2500	23400
15000	1450	4200	340	2950	3600	2800	27000

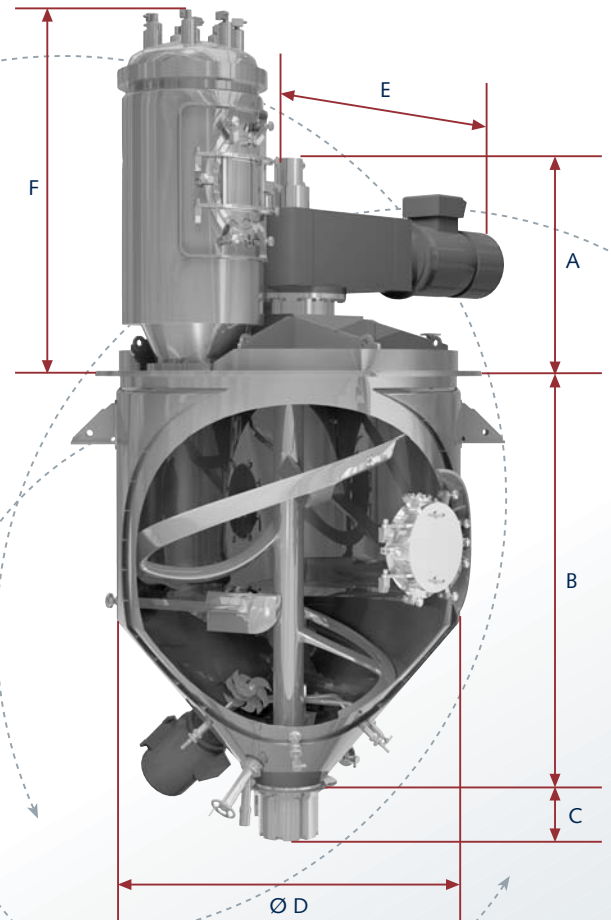

Zwischengrößen können in 100 Liter-Schritten angepasst werden. Größere Mischer bis 50.000 Liter auf Anfrage. Je nach Ausführung kann sich das Mischergewicht erheblich vergrößern oder verringern. Bitte fordern Sie ausführliche Maßblätter an.

Auf Wunsch sind alternative Bauvarianten wie z. B. flächere oder schlankere Ausführungen lieferbar.



Zur Erprobung stehen Ihnen unsere Werkstechnika in Paderborn/Deutschland, Memphis/USA und Osaka/Japan zur Verfügung. Auf Wunsch erstellt die amixon GmbH für Sie sämtliche Qualifizierungsdokumentationen.

Änderungen im Sinne verfahrenstechnischen und fertigungstechnischen Fortschritts vorbehalten.

© by amixon GmbH, Paderborn. Nachdruck oder Übertragung auf elektronische Medien nur mit schriftlicher Genehmigung gestattet.

amixon GmbH

Halberstädter Straße 55
(Industriegebiet Mönkeloh)
D-33106 Paderborn (Germany)

Tel. +49 (0) 52 51 / 68 88 88-0
Fax +49 (0) 52 51 / 68 88 88-999
E-Mail info@amixon.de

www.amixon.com