

Konus-Einwellenmischer

patentiert

Ideale Mischgüter für trockene, feuchte und pastöse Güter, variabler Füllgrad

Bei staubexplosiven Gütern
Umfangsgeschwindigkeit
unter 1 ms⁻¹!

Das Schraubenband bewirkt eine dreidimensionale Umschichtung der Mischgüter, eine Aufwärtsschraubung in der Peripherie und eine Abwärtsströmung im Zentrum.

Hohe Mischgütern, verwendbar für trockene, feuchte und suspendierte Güter sowie für Pasten und Teige. Auf Wunsch FDA-konform als Sterilmischer und Reaktor verwendbar. amixon® erfüllt die EHEDG-Anforderungen und die 3-a-sanitary-standards.

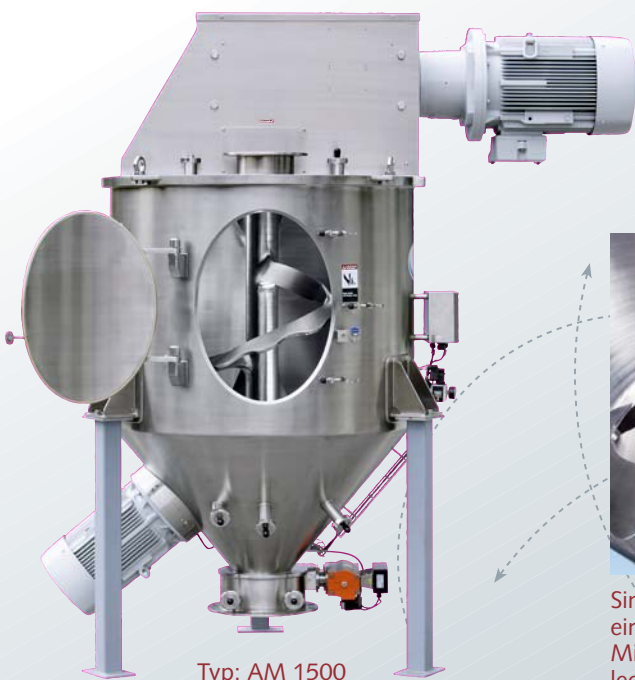
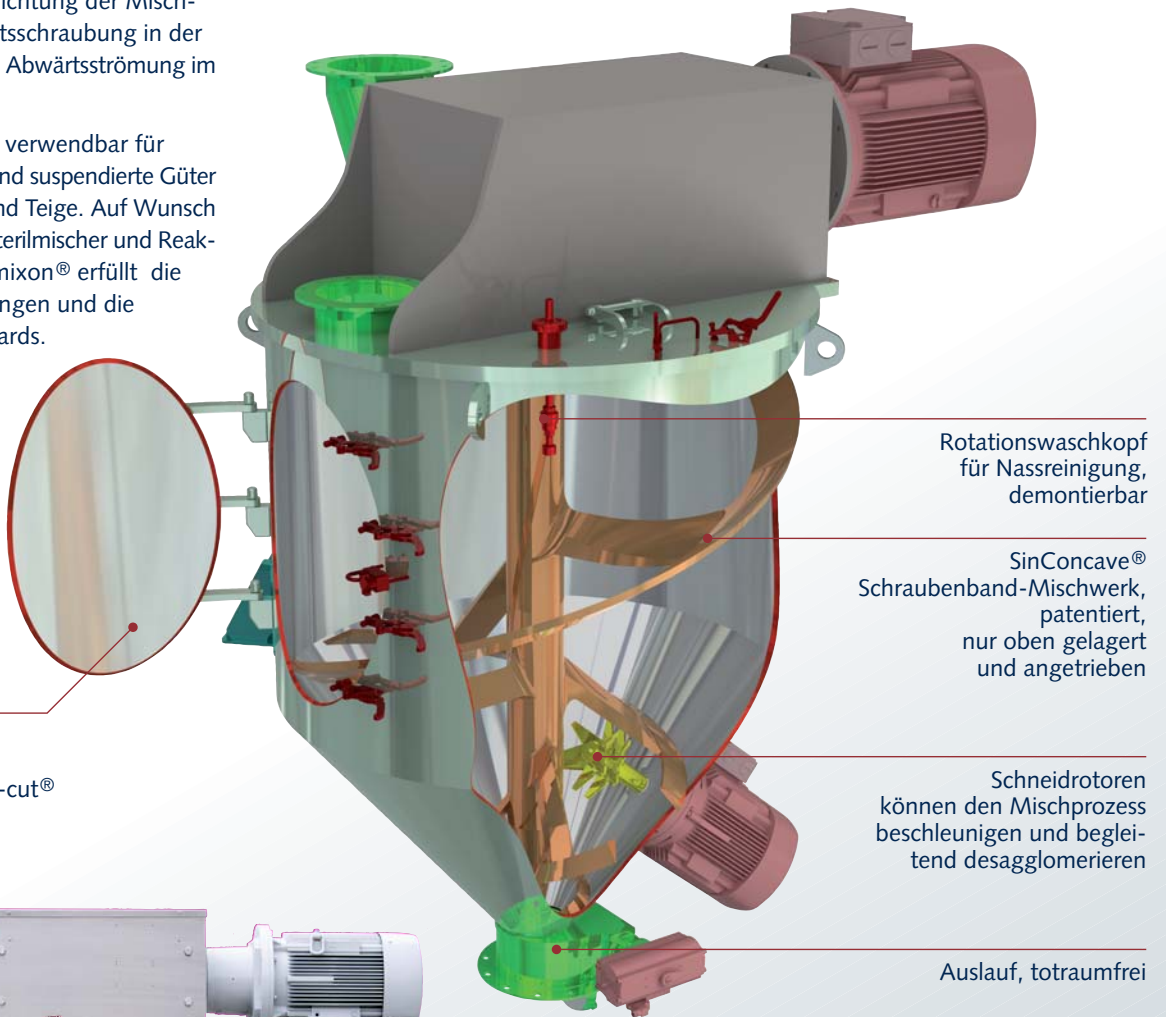

SinConvex® Mischwendel in Form einer Sinuswelle für exzellente Mischwirkung und ideale Restlosentleerung. Patentrechtlich geschützt!



Inspektionstür, tottraumfrei, designed by clever-cut®

Konus-Einwellenmischer, Typ AM

Bau- größe	ca. Maße in mm / ca. Gewichte in kg					Gewicht
	A	B	C	D	E	
100	360	700	157	600	1100	730
200	430	900	157	750	1350	890
300	420	1035	157	815	1450	940
400	410	1170	157	880	1550	1040
500	420	1230	157	940	1575	1350
600	430	1290	157	1000	1600	1560
800	410	1480	157	1000	1600	1870
1000	530	1560	157	1180	1900	2080
1500	750	1630	157	1490	2200	3330
2000	780	1940	157	1490	2250	3600
2500	790	2380	165	1490	2750	3850
3000	800	2290	157	1710	2650	4370
4000	810	2420	157	1870	2400	5540
5000	810	2360	157	2010	2600	7590
6000	810	2650	157	2150	2650	8130
7000	880	2845	157	2270	2900	8840
8000	950	3040	157	2390	3200	9880
9000	950	3075	157	2595	3350	10400
10000	950	3110	157	2800	3500	11440
12000	1000	3480	157	2800	3500	13520
15000	1100	3800	157	2800	3800	15600

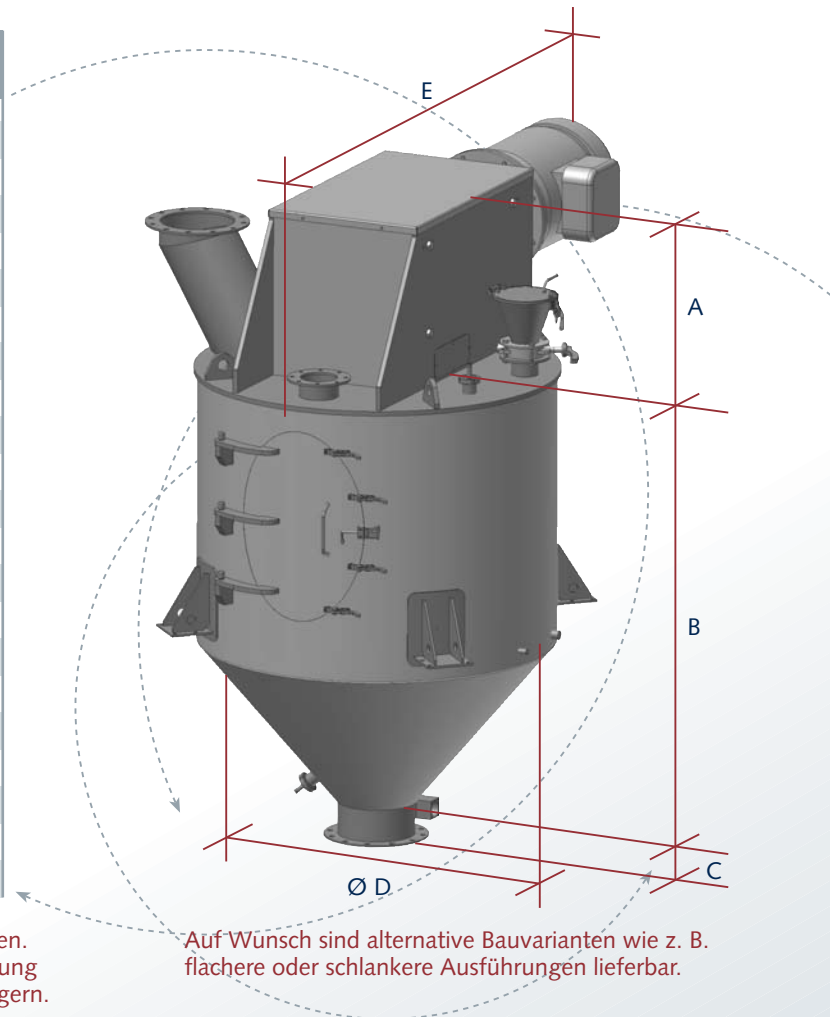

Zwischengrößen können in 100 Liter-Schritten angepasst werden. Größere Mischer bis 50.000 Liter auf Anfrage. Je nach Ausführung kann sich das Mischergewicht erheblich vergrößern oder verringern. Bitte fordern Sie ausführliche Maßblätter an.

Auf Wunsch sind alternative Bauvarianten wie z. B. flächere oder schlankere Ausführungen lieferbar.



Zur Erprobung stehen Ihnen unsere Werkstechnika in Paderborn/Deutschland, Memphis/USA und Osaka/Japan zur Verfügung. Auf Wunsch erstellt die amixon GmbH für Sie sämtliche Qualifizierungsdokumentationen.

Änderungen im Sinne verfahrenstechnischen und fertigungstechnischen Fortschritts vorbehalten.

© by amixon GmbH, Paderborn. Nachdruck oder Übertragung auf elektronische Medien nur mit schriftlicher Genehmigung gestattet.

amixon GmbH

Halberstädter Straße 55
(Industriegebiet Mönkeloh)
D-33106 Paderborn (Germany)

Tel. +49 (0) 52 51 / 68 88 88-0

Fax +49 (0) 52 51 / 68 88 88-999

E-Mail info@amixon.de

www.amixon.com