

# Container-Mischer

patentiert

## Ideale Mischgüter für trockene, feuchte und pastöse Güter

Bei staubexplosiven Gütern Umfangsgeschwindigkeit unter  $1 \text{ ms}^{-1}$ !

Für anspruchsvolle Hygieneanforderungen werden WIP-Vorrichtungen einschließlich der zugehörigen Aseptik-Schnellverschraubungen angeboten. Insofern wird FDA-Konformität erzielt und die Bedingungen der 3-a-sanitary-standards sowie der EHEDG werden sicher erfüllt.

Im Werkstechnikum stehen Vorführapparate zu Ihrer Verfügung. Auf Wunsch kann auch eine Reinigungsvalidierung durchgeführt werden.

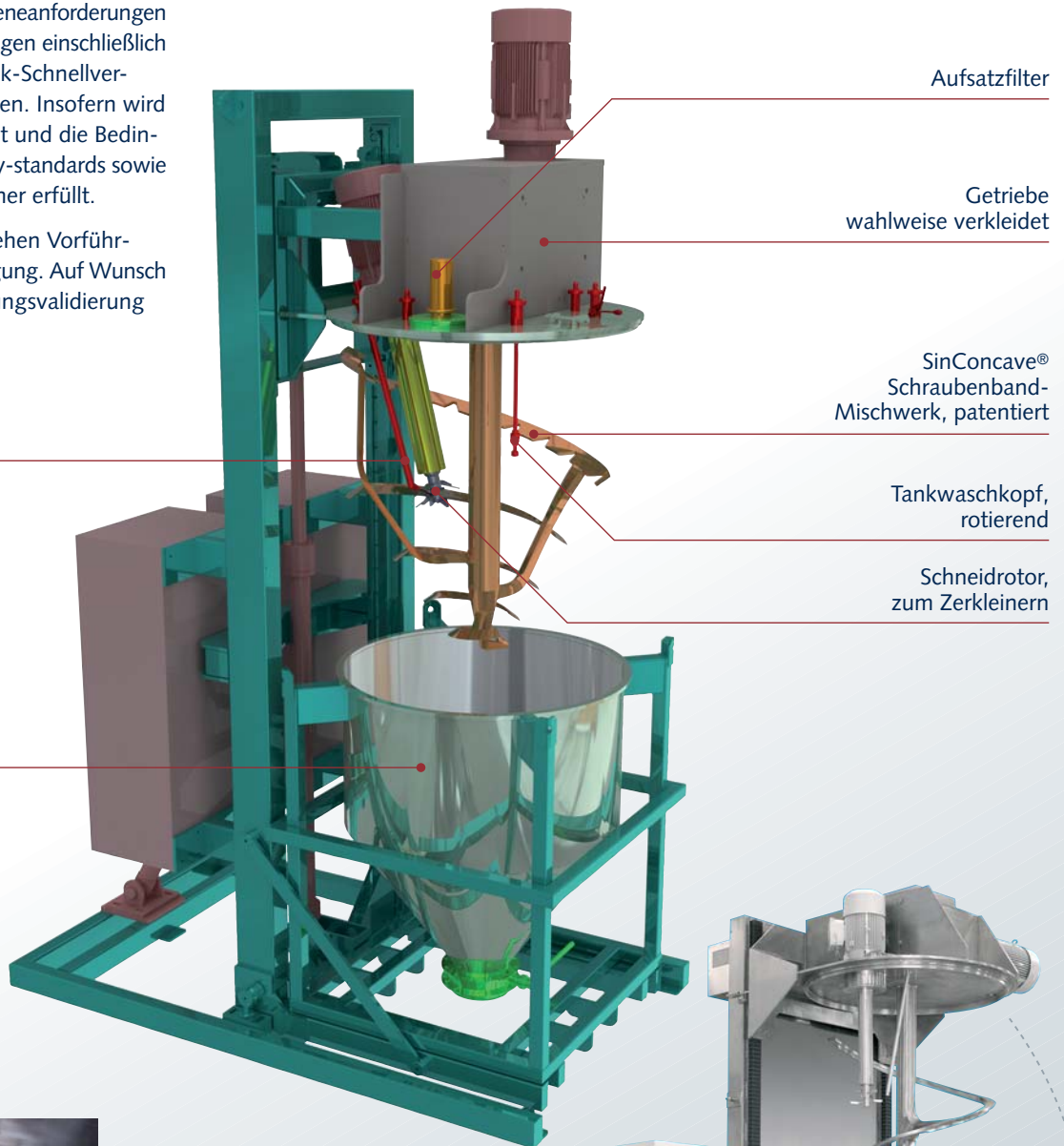

Aufsatzfilter

Getriebe wahlweise verkleidet

SinConcave® Schraubenband-Mischwerk, patentiert

Tankwaschkopf, rotierend

Schneidrotor, zum Zerkleinern

Flüssigkeitsdüse sprüht in den Turbulenzbereich

Mixtainer® wahlweise mit Deckel und Deckelhandling



**Neu!**

SinConvex® Mischwendel in Form einer Sinuswelle für exzellente Mischwirkung und ideale Restlosentleerung. Patentrechtlich geschützt!



Typ: COM 2000

## Containermischer, Typ COM

Bau- größe	ca. Maße in mm / ca. Gewichte in kg				Gewicht
	A	B	C	D	
100	2200	1100	1000	1000	1200
200	2700	1600	1200	1200	1670
400	3200	2100	1400	1400	2880
600	3700	2600	1500	1500	3500
700	3900	2725	1575	1575	3675
800	4100	2850	1650	1650	3850
1000	4500	3100	1800	1800	4200
1200	4750	3250	1900	1900	5350
1500	5000	3400	2000	2000	6500
1700	5250	3550	2100	2100	7250
2000	5500	3700	2200	2200	8000

Zwischengrößen können in 100 Liter-Schritten angepasst werden. Größere Mischer bis 6000 Liter auf Anfrage. Je nach Ausführung kann sich das Mischergewicht erheblich vergrößern oder verringern. Bitte fordern Sie ausführliche Maßblätter an.

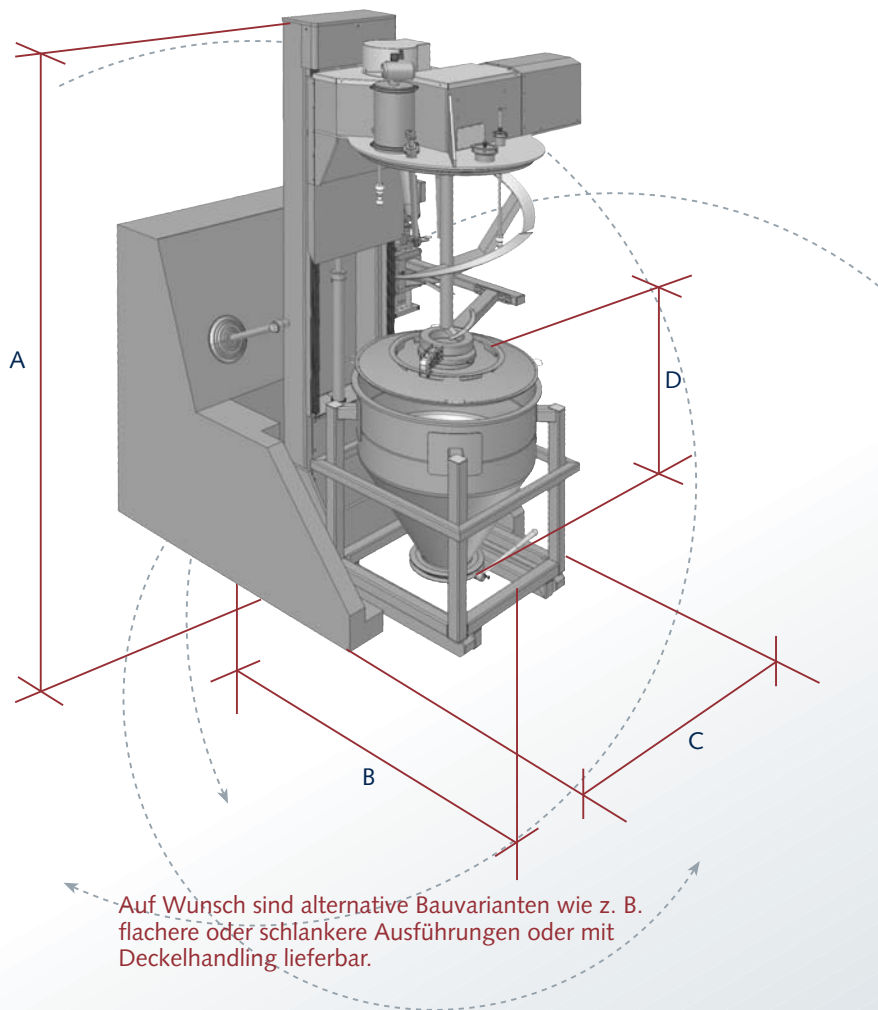

Auf Wunsch sind alternative Bauvarianten wie z. B. flachere oder schlankere Ausführungen oder mit Deckelhandling lieferbar.

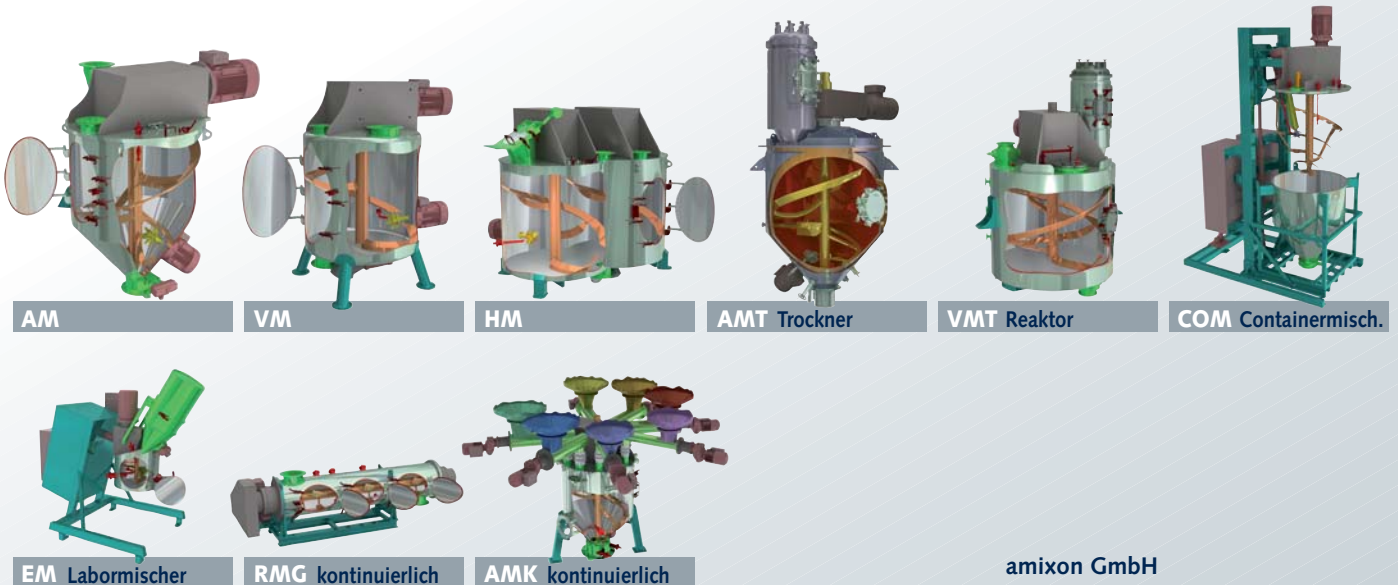

**amixon GmbH**

Halberstädter Straße 55  
(Industriegebiet Mönkeloh)  
D-33106 Paderborn (Germany)

Tel. +49 (0) 52 51 / 68 88 88-0  
Fax +49 (0) 52 51 / 68 88 88-999  
E-Mail [info@amixon.de](mailto:info@amixon.de)

[www.amixon.com](http://www.amixon.com)

Zur Erprobung stehen Ihnen unsere Werkstechnika in Paderborn/Deutschland, Memphis/USA und Osaka/Japan zur Verfügung. Auf Wunsch erstellt die amixon GmbH für Sie sämtliche Qualifizierungsdokumentationen.

Änderungen im Sinne verfahrenstechnischen und fertigungstechnischen Fortschritts vorbehalten.

© by amixon GmbH, Paderborn. Nachdruck oder Übertragung auf elektronische Medien nur mit schriftlicher Genehmigung gestattet.